

Een zeldzaam Frans fabrikaat: 'DUVAL'

Aanwinst

Vorig jaar werd mijn verzameling verrijkt met een Franse rekenliniaal (50 cm schaallengte), die nog niet eerder is waargenomen door medeverzamelaars.

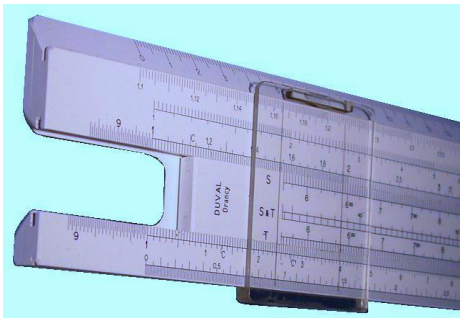

De merknaam staat op de achterkant van de schuif: 'DUVAL, Drancy', uit de Parijse buitenwijk Seine-St. Denis.

DUVAL
Drancy

Onder de schuif zijn de cijfers gestansd: 3 64, waarschijnlijk de datum van fabricage.

Het boek 'Slide Rules, Their History, Models and Makers' van Peter Hopp is een van de weinige bronnen, die dit merk

vermeldt: *Monsieur Roger Duval, Maître-Artisan, 30 Rue des Sports, Drancy, Seine*. Hierin wordt één enkel exemplaar van Duval vermeld:

'Règle Electro Duval, an unconventional 6 cm wide electro slide rule in heavy plastic'.

In de van Herwijnen Catalogus wordt ook de Duval Electro vermeld (Matchnr. 812).

Peter Hopp heeft nog twee andere 25 cm Duval rekenlinialen waargenomen, met hetzelfde uiterlijk, waarvan een voor gebruik bij 'printing conversions en photogravure'.

Andere Duval

Een verzamelvriend in Frankrijk bezit een andere Duval, een houten Rietz met schalen op celluloid, extra voorzien van enkele speciale "gauge marks" voor eigenschappen van staven koper, staal en aluminium.

Afmetingen

Mijn tafemodel heeft de afmetingen 568 x 58 x 10 mm. Het bijzondere van deze maten zit in de verhoudingen: hij oogt

opvallend breder en daardoor kloeker dan zijn 50 centimeter soortgenoten uit de 60'er jaren. In de figuur is dit duidelijk

zichtbaar, waarbij als vergelijking de vestzak (No. 612) en de 25 cm versie (No. 620 Rietz) van Graphoplex worden getoond.

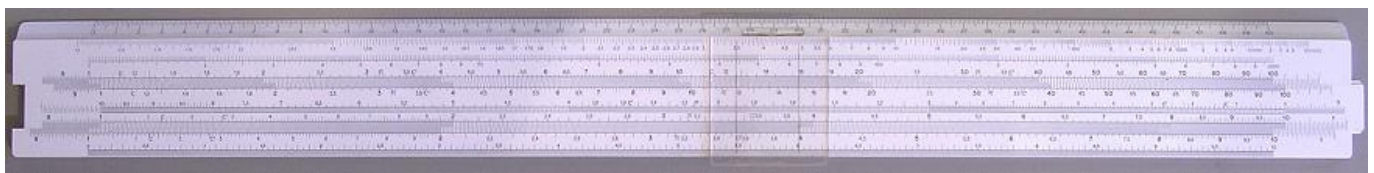

Graphoplex...

De vergelijking met Graphoplex is om meer redenen interessant. Het oppervlak van de schalen heeft een identieke hoogglans, waarschijnlijk veroorzaakt door de fotochemische productietechniek. Verder heeft mijn Duval twee haarlijnen die doorlopen over

alle schalen. Graphoplex, vooral de oudere typen als de afgebeelde No. 620 Rietz, gebruikte ook vaak meerdere doorlopende haarlijnen, maar dan drie stuks, elk paar op afstand $C = \sqrt{4/\pi}$ van elkaar, om op A of B de oppervlakte te berekenen uit de straal of C of

D schaal, of omgekeerd (omdat vanuit de centrale haarlijn naar twee verschillende kanten kan worden gewerkt).

De twee haarlijnen van mijn Duval hebben ook een onderlinge afstand C. Waarschijnlijk zijn ze beiden doorlopend om aan de extreme

linkerzijde van de schaal de linker haarlijn te kunnen gebruiken, en aan de rechterzijde de rechter haarlijn. Maar in het

gebruik bij kettingberekeningen moet men wel goed in de gaten houden welke haarlijn wordt gebruikt.

Dit lijkt mij een extra bron van mogelijke fouten.

Duval

Mijn Duval is een Rietz type, met een extra toegevoegde schaal: een dubbel-log schaal (basis $e = 2,718\dots$) boven de K schaal, die als bijzonderheid heeft dat hij aan de A en B schaal is gerelateerd, en niet zoals meestal aan de C en D schaal. Het voordeel hiervan is, dat met een enkele dubbel-log schaal een bereik van 1,1 tot maar liefst 100.000 wordt verkregen.

Deze Duval is een interessante rekenschuif omdat het een zeldzaam merk is, dat -gezien de overeenkomsten- misschien wel gelieerd was aan

Graphoplex: zou een ex-werknemer van Graphoplex een aantal straten verderop in Parijs voor zichzelf zijn begonnen?

Het product is solide, 400 gram massief plastic, maar niet verfijnd. Er zijn bijvoorbeeld geen kleuren toegepast, en schaal aanduidingen ontbreken op de voorzijde. Het gebruiksgemak is verder beperkt door de verwarrende dubbele haarlijn, en ook de belettering "1 - 1.2 - 1.4" etc. op de A en B schaal is niet eenvoudig af te lezen.

Kortom: een leuke rekenliniaal, echter met meer verzamelwaarde dan gebruikswaarde.

Ik zou aanvullende informatie over Duval en zijn rekenlinialen zeer op prijs stellen.

Otto van Poelje